

2009 年 3 月

627W 和 627WH 型直接作用式减压液体调压器



警告

费希尔® 的调压器必须严格依照美国联邦、州和当地规范、法规和规则，以及制造商的说明进行安装、操作和维护。

未经资质认证的人员执行安装、操作和维护可能导致不当调节和危险操作。任何一种情况均可能造成设备损坏或人员伤害。因此，必须由有资质的人员执行 627W 和 627WH 调压器的安装、操作和维护。

简介

手册范围

627W 和 627WH 减压调压器适应于液态介质，本手册提供有关安装、启动、调节、维护和零件订购的信息。只有经过培训合格且富有经验的人员才可以对上述调压器进行安装、操作和维护。对于指导手册如果存在任何疑问，请在操作前与您所在地的销售办事处联系。

产品说明

627W 和 627WH 型（图1）为直接作用式减压调压器，适用于液体工况。对于内部压力检测型调压器，下游压力通过阀体内部到阀膜下侧检测。

627W 和 627WH 型直接作用式调压器也有带下游控制管路，适用于外部压力检测的配置可选。该控制管路配有阀喉，阀膜箱体中带有 O 型圈阀杆密封和 1/4 英寸 NPT 控制管路连接。阀杆密封将阀体出口压力和阀膜箱体隔离。

技术规格

627W 和 627WH 型调压器的可供配置详见第 2 页的技术规格列表。出厂时，调压器的技术规格已印在弹簧箱体的铭牌上。



W4793

图 1. 627W 和 627WH 型减压液体调压器

工作原理

627W 或 627WH 型（参见图 2）是直接作用式调压器。对于内部压力检测的结构，下游压力通过阀体作用在阀膜的下方。当下游压力等于或大于设定压力时，阀盘顶住阀座，没有流量经过调压器。当流量需求增加时，下游压力稍微降低，使得弹簧伸长，使阀杆向下移动，且阀盘脱离阀座。于是流量通过阀体流入下游系统。



627W 和 627WH 型

技术规格

可供配置

627W 型: 直接作用式的减压液体调压器 (图 2)

627WH 型: 627W 型带阀膜限制器, 可以满足较高的出口压力 (图 2)

控制管路选项: 627W 或 627WH 型的阀体出口压力和阀膜箱体之间由金属阀杆密封连接。通过 1/4 英寸 NPT 螺纹的下游控制管路连接, 在阀膜下方检测压力 (图 2)

阀体尺寸和端口连接型式

NPT: 3/4, 1, 或 2

CL150, CL300, CL600 RF 法兰连接:

NPS 1 或 2 (DN 25 或 50)

PN 16/25/40: NPS 1 或 2 (DN 25 或 50)

弹簧与阀膜箱体的最大压力⁽¹⁾

见表 1

阀体额定压力⁽¹⁾

NPT (钢): 2000 psig (138 bar)

NPT (球墨铸铁): 1000 psig (69,0 bar)

CL600 RF 法兰 (钢): 1500 psig (103 bar)

最大工作入口与出口压力范围⁽¹⁾

具体阀芯及弹簧范围的压力见表 2

出口压力范围

627W 型: 10 至 150 psig (0,69 至 10,3 bar)

627WH 型: 140 至 500 psig (9,7 至 34,5 bar)

具体阀芯及弹簧范围的压力见表 2

阀芯尺寸

标准: 1/4 或 1/2 英寸 (6,4 或 13 毫米)

可选: 3/32, 1/8, 3/16, 或 3/8 英寸 (2,4; 3,2; 4,8; 或 9,5 毫米)

见表 8

温度范围

见表 4

压力检测

标准: 内部

可选: 通过阀膜箱体内 1/4 英寸 NPT 螺纹口接控制管路进行外部压力检测

弹簧箱体通气接口

带可拆卸滤网通气组件的 3/4 英寸 NPT

橡胶温度范围⁽¹⁾

见表 4

控制管路接口

1/4 英寸 NPT 的下游控制管路接口

全开流量和 IEC 选型系数

见表 5

大致重量

10 磅 (5 公斤)

可选项

出口压力计 (黄铜):

0 至 30 psi (0 至 2,1 bar)

0 至 60 psi (0 至 4,1 bar)

0 至 160 psi (0 至 11,0 bar)

0 至 300 psi (0 至 20,7 bar)

0 至 600 psi (0 至 41,4 bar)

1. 使用时, 不得超出本手册中规定的压力/温度限值, 或所有适用标准或规范的限制。

表 1. 弹簧和阀膜箱体的最大压力⁽¹⁾

最大压力说明	弹簧和阀膜箱体材料	627W 型		627WH 型	
		Psig	bar	Psig	bar
为防止泄漏 (可能造成内部零件损坏), 弹簧和阀膜箱体的最大压力	球墨铸铁	250	17,2	----	----
	钢或不锈钢	250	17,2	800	55,2
为防止异常情况下箱体爆裂, 弹簧和阀膜箱体的最大压力 (可能发生泄漏和内部零件损坏)	球墨铸铁	465	32,1	----	----
	钢或不锈钢	1500	103	1500	103
为防止内部零件损坏, 阀膜箱体的最大过压 (超过设定点)	所有材料	60	4,1	120	8,3

1. 如果弹簧箱体受压, 需使用金属调节螺钉, 详询您所在地的销售办事处。

627W 和 627WH 型

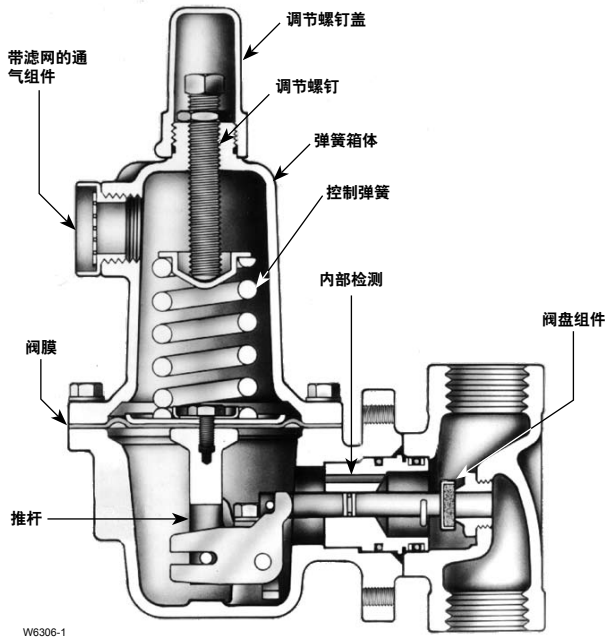

W6306-1

带内部下游压力检测的 627W 型详图

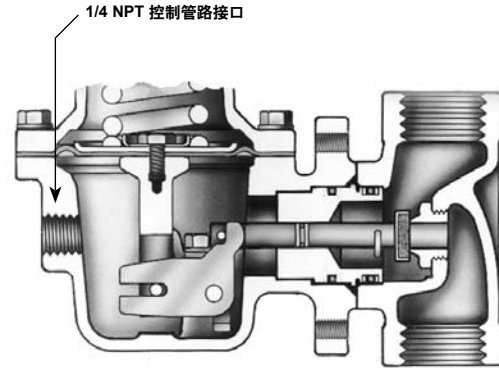

W6483-2

带外部下游压力检测的 627W 型详图

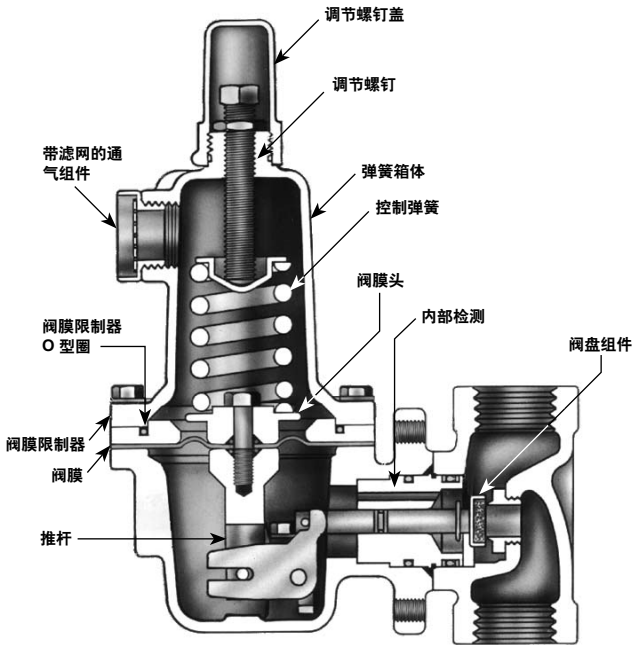

W6305-1

带内部下游压力检测的 627WH 型详图

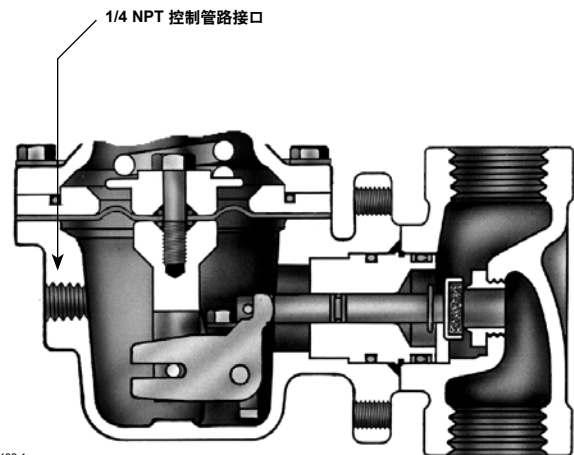

W5482-1

带外部下游压力检测和出口压力计接口的 627WH 型详图

图 2. 627W 和 627WH 型的结构图

627W 和 627WH 型



图 3. 627W 型工作原理图 (也适用于 627WH 型)

627W 和 627WH 型直接作用式调压器也提供具有下游控制管路的结构。此时阀体出口压力与阀膜箱体之间有一个阀杆密封件。压力通过 1/4 英寸 NPT 的下游控制管路作用在阀膜下方 (图 2)。

安装

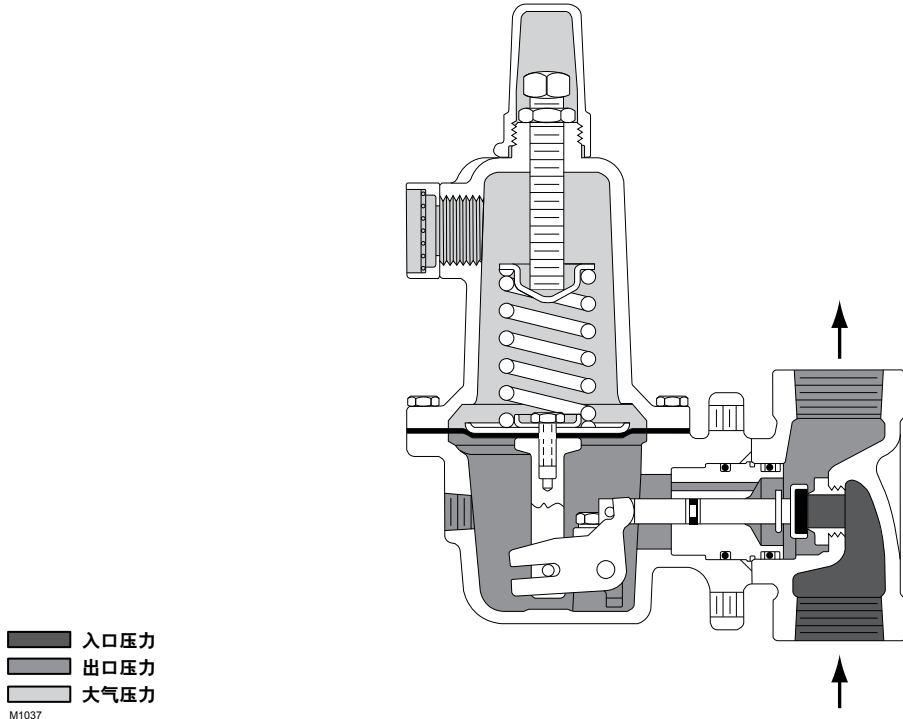

警告

如果该调压器出现过压，或被安装在运行条件可能会超过表 1, 2, 4 中给定限值的工况中，或在相邻管道或管道连接处或管道连接处压力会超过其额定值的条件下使用该调压器，将可能因液体逸出或承压部件爆炸而导致人员受伤、财产损失、设备损坏或泄漏。

为避免此类伤害或损坏，需要提供泄压或限压装置以防止使用条件超过有关限值。

此外，由于液体逸出导致的对调压器的物理损坏可能导致人员受伤、财产损失。为避免此类伤害或损坏，请将调压器和控制管路安装在安全的位置。



小心

蒸汽流快速启动或停止可能引起水锤作用，须根据工程实践设计液体压力控制系统，避免此类问题。

在调压器的额定范围内操作并不意味着可以避免管道内碎屑或外部原因造成的损坏。调压器应定期检查，并且发生过压情况后也应进行检查。本节中的标号位置可参见图 5 和图 6。确保不超出表 4 中列出的橡胶工作温度范围。同大多数调压器一样，627W 和 627WH 型调压器的出口压力额定值低于其入口压力额定值。

1. 只有经过培训合格且富有经验的人员才能安装、操作或维护该调压器。
2. 对于单独发货的调压器，确保调压器的完好，并且不含外来异物。
3. 确保所有的导管和管路中没有碎片。
4. 只要通过阀体的流量方向与阀体上的箭头方向一致，调压器能够以任何方向安装。
5. 如果在检查或维护中要求系统不间断运作，可在调压器附近安装一个三阀组旁路装置。



图 4. 监视器调压器工作原理图

表 2. 最大入口压力、差压和出口压力范围

型号	出口压力范围, 弹簧零件号和颜色代码, PSIG (bar)	阀芯尺寸, 英寸 (毫米)	最大入口压力, PSIG (bar)		最大压差, PSID (bar d)	
			橡胶阀盘	尼龙阀盘	橡胶阀盘	尼龙阀盘
627W	10 至 20 (0,69 至 1,4) 10B3076X012 黄色	1/4 (6,4)	220 (15,2)	420 (29,0)	200 (13,8)	400 (27,6)
		1/2 (13)	220 (15,2)	250 (17,2)	200 (13,8)	250 (17,2)
	15 至 40 (1,0 至 2,8) 10B3077X012 绿色	1/4 (6,4)	240 (16,5)	440 (30,3)	200 (13,8)	400 (27,6)
		1/2 (13)	240 (16,5)	300 (20,7)	200 (13,8)	300 (20,7)
	35 至 80 (2,4 至 5,5) 10B3078X012 蓝色	1/4 (6,4)	280 (19,3)	480 (33,1)	200 (13,8)	400 (27,6)
		1/2 (13)	280 (19,3)	480 (33,1)	200 (13,8)	400 (27,6)
627WH	70 至 150 (4,8 至 10,3) 10B3079X012 红色	1/4 (6,4)	350 (24,1)	550 (37,9)	200 (13,8)	400 (27,6)
		1/2 (13)	350 (24,1)	550 (37,9)	200 (13,8)	400 (27,6)
	140 至 250 (9,7 至 17,2) 10B3078X012 蓝色	1/4 (6,4)	450 (31,0)	650 (44,8)	200 (13,8)	400 (27,6)
		1/2 (13)	450 (31,0)	500 (34,5)	200 (13,8)	250 (17,2)
240 至 500 (16,5 至 34,5) 10B3079X012 红色	1/4 (6,4)	700 (48,3)	900 (62,1)	200 (13,8)	400 (27,6)	
	1/2 (13)	700 (48,3)	750 (51,7)	200 (13,8)	250 (17,2)	

警告

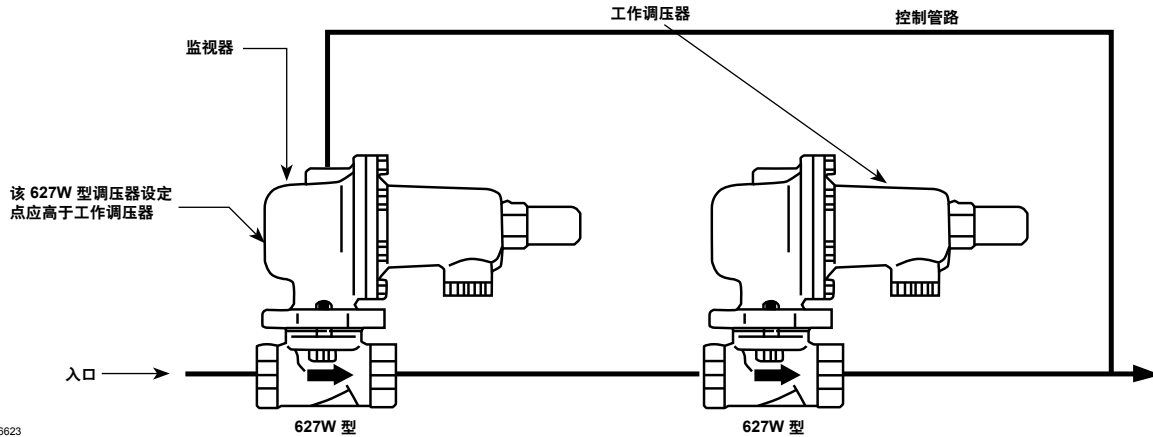
通气管路或通气口应采取措施以防止冷凝或堵塞。

- 正确放置阀体（标号 1）和/或阀膜弹簧箱体（标号 29），防止滤网中残留水分或碎屑。如果调压器需要重新定位，请参见本手册维护章节中有关阀体部分的维护步骤和/或阀膜弹簧箱体组件的维护步骤，重新定位滤网。

启动

警告

为避免启动过程中出现人员伤害或财产损失，释放下游压力以防止调压器的阀膜发生过压情况。为避免过压情况和可能的设备损坏，启动期间应始终采用压力计监视压力状态。

- 缓慢打开上游的关断阀。

627W 和 627WH 型

表 3. 出口压力范围

型号	弹簧范围		弹簧颜色	弹簧零件号	弹簧自由长度, 英寸 (毫米)	弹簧线材直径, 英寸 (毫米)
	Psig	bar				
627W	10 至 20	0,69 至 1,4	黄色	10B3076X012	3.19 (81,0)	0.170 (4,32)
	15 至 40	1,0 至 2,8	绿色	10B3077X012	3.19 (81,0)	0.207 (5,26)
	35 至 80	2,4 至 5,5	蓝色	10B3078X012	3.20 (81,3)	0.262 (6,66)
	70 至 150	4,8 至 10,3	红色	10B3079X012	3.07 (78,0)	0.313 (7,95)
627WH	140 至 250	9,7 至 17,2	蓝色	10B3078X012	3.20 (81,3)	0.262 (6,66)
	240 至 500	16,5 至 34,5	红色	10B3079X012	3.07 (78,0)	0.313 (7,95)

表 4. 橡胶温度范围

材料	阀盘/阀膜	温度范围		用途
		°F ⁽¹⁾	°C ⁽¹⁾	
腈橡胶 (NBR)	阀盘	-40 至 180	-40 至 82	通用
	阀膜			
氟橡胶 (FKM)	阀盘	0 至 300	-18 至 149	不推荐用于热水工况
	阀膜			
三元乙丙橡胶 (EPDM)	阀盘	-40 至 275	-40 至 135	不推荐用于碳氢化合物工况
	阀膜			
高氟基弹性体 (FFKM)	阀盘	0 至 400	-18 至 204	腐蚀性工况
尼龙 (PA)	阀盘	-40 至 200	-40 至 93	通用
聚四氟乙烯 (PTFE)	阀膜保护层	-40 至 400	-40 至 204	腐蚀性工况

1. 不锈钢阀体温度范围可达 -40°F (-40°C)。钢及球墨铸铁阀体可达 -20°F (-29°C)。

表 5. 流量和选型系数

阀体尺寸, NPS (DN)	阀芯尺寸, 英寸 (毫米)									
	泄压选型全开流量		K _m		IEC 选型系数					
	1/4 (6,4)	1/2 (13)	1/4 (6,4)	1/2 (13)	X _T		F _D		F _L	
					1/4 (6,4)	1/2 (13)	1/4 (6,4)	1/2 (13)	1/4 (6,4)	1/2 (13)
3/4	1.63	4.87	0.76	0.74	0.592	0.962	0.50	0.50	0.87	0.86
1 (25)	1.70	5.29			0.543	0.815				
2 (50)	1.66	5.01			0.620	1.01				

表 6. 最大力矩值

标号 ⁽¹⁾	说明	英尺磅	牛顿米
2	阀芯	25	34
3	螺栓 (带球墨铸铁或钢制阀膜箱体)	25	34
18	杠杆, 螺栓	7	9
37	弹簧箱螺栓 (带球墨铸铁阀膜箱体)	7	9
	弹簧箱螺栓 (带钢制阀膜箱体)	35	47
46	阀膜螺栓 (627W 型)	7	9
	阀膜螺栓 (627WH 型)	14	19

1. 部件标号请见图 5 和图 6。

2. 缓慢打开下游的关断阀。
3. 检查各接口是否有泄漏。
4. 根据调节步骤对控制弹簧进行最终调节。

调节

铭牌上列出允许的压力设定值范围。如需要设定指定范围之外的压力, 应换用合适的调压器控制弹簧。确保更换铭牌, 以显示新的压力范围。

增加设定值之前, 请参见表 1 和表 2。检查控制弹簧的压力限值, 并确保新的压力设定值不会导致过压情况。

注意

调节中始终使用压力计以检测压力。

各部件的标号请参见图 5 和图 6。

1. 拆下调节螺钉盖 (标号 36)。
2. 旋开防松螺母 (标号 34)。
3. 顺时针旋转调节螺钉 (标号 35) 可增加出口压力设定值。逆时针旋转调节螺旋降低出口压力设定值。

关闭



警告

关闭期间, 为避免人身伤害或财产损失, 或下游组件的损坏, 请释放下游压力以防止调压器阀膜出现过压状态。

1. 关闭最近的上游关断阀。
2. 关闭最近的下游关断阀。
3. 打开调压器和与之最近的下游关断阀之间的通气口。

维护

除非在下面的维护步骤中另行说明, 如下内容适用于所有型号的 627W 和 627WH 调压器。有关最大力矩的数据, 请参见表 6。

由于正常的磨损, 外部原因造成的损害或管道中的碎屑的影响, 调压器部件, 例如阀塞组件、阀芯和阀膜必须定期检查, 如有必要, 为保证正常的性能, 还应更换。

部件检查和更换的周期可根据环境恶劣程度、运行状况要求, 以及联邦法规作调整。阀芯和阀塞组件的正常磨损随着压力差和蒸汽流中杂质的增加。阀塞组件、阀芯、阀膜和 O 型圈的更换请参见下面的说明。上述步骤也适用于检查和其他部件的更换。

阀体区维护步骤

上述步骤适用于阀塞组件、阀芯、下位阀膜箱体中 O 型圈和阀杆组件。执行如下步骤前, 必须释放阀膜箱体中的所有压力。

执行如下步骤时, 部件的位置可参见图 5 和图 6。

更换阀塞组件或阀芯

1. 检查和更换阀塞组件 (标号 9) 或阀芯 (标号 2), 拆下螺栓 (标号 3, 未显示), 并将下位阀膜箱体 (标号 5) 从阀体 (标号 1) 中分离。

627W 和 627WH 型

2. 检查，如有必要，拆下阀芯（标号 2）。如拆下阀芯，在其螺纹上涂以润滑油（标号 38），并以 25 英尺磅（34 牛顿·米）的力矩旋紧。
3. 检查阀塞组件（标号 9），如有必要，拆下固定阀塞组件的卡簧（标号 13）。如果只需更换阀塞组件，请跳到步骤 10。

更换阀杆组件

如有必要对阀杆组件进行维护，执行步骤 4 到 13。

4. 从下位阀膜箱体（标号 5）上取出阀杆导套（标号 8）。解开杠杆（标号 15），并从下位阀膜箱体（标号 5）中拆下阀杆（标号 10）。
5. 取出并检查阀杆 O 型圈（标号 11），如有必要，加以更换。同时还应检查 O 型圈（标号 44）和备用弹簧，如有必要，也应更换。
6. 拆下并检查阀杆备用环（标号 12），如有必要，加以更换。
7. 为阀杆 O 型圈添加润滑油（标号 11）。
8. 安装时，将阀杆（标号 10）插入到下位阀膜箱体（标号 5）中，并将其扣在杠杆（标号 15）上。
9. 将步骤 4 到 6 中拆下的部件插入下位到阀膜箱体（标号 5）中。
10. 安装阀塞组件（标号 9），对齐阀塞组件和阀杆（标号 10）的孔口，并插入到卡簧中（标号 13）。
11. 为确保正常使用，重新放置阀膜箱体和阀体（标号 1）上的相关配件。
12. 利用螺栓（标号 3）将下位阀膜箱体固定到阀体上，对于球墨铸铁或钢制阀膜箱体，施加 25 英尺磅（34 牛顿·米）的力矩旋紧螺栓。
13. 为防止雨水、冰和外部碎屑进入弹簧箱中，有必要重新放置阀膜箱体。详细信息请参见阀膜和弹簧箱体组件的维护步骤。

阀膜和弹簧箱体组件的维护步骤

该步骤用于接触到控制弹簧、阀膜组件和杠杆组件。执行如下步骤前，必须释放阀膜箱体中的所有弹簧压力。

执行如下步骤时，部件位置请参见图 5 和图 6。

1. 取下调节螺钉盖（标号 36），旋松固定的防松螺母（标号 34），并逆时针方向旋转调节螺钉

（标号 35），直至控制弹簧（标号 32）上的所有压力都得以释放。

2. 取下螺栓（标号 37），在维护时如果只需更换弹簧（标号 32）或重新定位弹簧箱体（标号 29），为保证正常工作，安装备用弹簧（标号 32）或旋转弹簧箱位置。并跳到步骤 13。如果阀膜组件需要维护，请执行步骤 3。
3. 取出 627WH 独有的阀膜限制器（标号 50）和 O 型圈（标号 51）。倾斜箱体，使推杆组件（标号 19）从杠杆（标号 15）中滑出，取出阀膜组件。
4. 如有必要，更换杠杆组件（标号 15），取下杠杆上的螺栓（标号 18）。
5. 在杠杆定位器（标号 16）上安装备用杠杆配件（标号 15），插入杠杆销（标号 17）。利用螺栓（标号 18）将杠杆组件（标号 15）固定到下位阀膜箱体（标号 5）上，用 7 英尺磅（9 牛顿·米）的力矩拧紧螺栓。

如有必要，执行步骤 6 到 10 到步骤 17 的阀膜组件维护步骤，否则跳到步骤 11。

6. 取出螺栓（标号 46）、下位弹簧座（图 5 中标号 31，仅适用于 627W 型）和阀膜头（标号 24）。对于 627WH 型，取出 O 型圈（图 6 中标号 52）。将阀膜（标号 23）与推杆分离。
7. 按照与步骤 6 相反的次序，安装阀膜（标号 23）。插入推杆（标号 19），并拧紧螺栓（标号 46）。
8. 将推杆固定到杠杆上（标号 15），调整阀膜（标号 23），使得阀膜上的孔口与下位阀膜箱体（标号 5）上的孔口对齐。
9. 自杠杆（标号 15）上取下推杆，并以 7 英尺磅（9 牛顿·米）的力矩旋紧螺栓（标号 46）。
10. 将推杆（标号 19）扣到杠杆（标号 15）上，并检查孔口是否对齐。如果必要，旋松螺栓（标号 46），将阀膜重新定位到推杆（标号 19）上。以 7 英尺磅（9 牛顿·米）的力矩旋紧螺栓（标号 46）。
11. 将阀膜组件插入到下位阀膜箱体（标号 5）中。
12. 安装弹簧（标号 32）和上位弹簧座，并为上位弹簧座添加润滑剂（标号 38）。
13. 安装弹簧箱体（标号 29），并保证通气组件（标号 30）位置正确。插入螺栓（标号 37）并拧紧。

627W 和 627WH 型

表 7. 阀体 (标号 1)

端口连接型式	阀体材料	NPS 3/4	NPS 1 (DN 25)	NPS 2 (DN 50)
NPT 螺纹	球墨铸铁 (仅适用于 627W 型)	30B3046X012	30B3048X012	30B3096X012
	WCC 钢	30B3050X012	30B3051X012	30B7452X012
	CF8M 不锈钢	30B3050X062	30B3051X092	30B7452X052
CI150 RF	WCC 钢	----	43B8656X022	44B0666X012
	CF8M 不锈钢	----	43B8656X052	44B0666X022
CL300 RF	WCC 钢	----	41B8978X012	41B8080X012
	CF8M 不锈钢	----	41B8978X072	41B8080X072
CL600 RF	WCC 钢	----	40B6754X012	40B6756X012
	CF8M 不锈钢	----	40B6754X102	40B6756X062
PN 16/25/40	WCC 钢	----	44B0386X012	44B3342X012
	CF8M 不锈钢	----	44B0386X032	44B3342X032

表 8. 阀芯 (标号 2)

阀芯直径		零件号	
英寸	毫米	303 不锈钢	316 不锈钢
3/32	2,4	0R044135032	0R0441X0012
1/8	3,2	1A936735032	1A9367X0022
3/16	4,8	00991235032	009912X0012
1/4	6,4	0B042035032	0B0420X0012
3/8	9,5	0B042235032	0B0422X0012
1/2	13	1A928835032	1A9288X0012

- 旋转调节螺钉 (标号 35) 使得阀膜 (标号 23) 上留有间隙。
- 采用对角方式, 以 7 英尺磅 (9 牛顿·米) 的力矩旋紧螺栓 (标号 37)。
- 如有必要, 可参见安装和/或启动及调节章节的步骤。
- 调压器调节后, 安装调节螺钉盖 (标号 36)。

标号	说明	零件号
3	螺栓 (需要 2 个, 未显示) 球墨铸铁或钢制弹簧箱体 (钢电镀螺栓) 不锈钢弹簧箱体和阀膜箱体 (不锈钢螺栓)	1A560724052 1A5607X0052
5	下位阀膜箱体 627W 型 球墨铸铁 WCC 钢 CF8M 不锈钢 带控制管路或 1/4 英寸 NPT 接头的 627W 型 球墨铸铁 WCC 钢 CF8M 不锈钢 627WH 型 WCC 钢 CF8M 不锈钢 带控制管路或 1/4 英寸 NPT 接头的 627WH 型 WCC 钢 CF8M 不锈钢	30B3053X012 30B3104X012 30B3104X082 39A5987X012 30B8734X012 30B8734X032 30B3104X012 30B3104X082 30B8734X012 30B8734X032
8	阀杆导套, 316 不锈钢 标准 带控制管路	14B7259X012 10B3085X012
9*	阀塞组件 不锈钢/腈橡胶 (NBR) 不锈钢/尼龙 (PA) 不锈钢/氟橡胶 (FKM) 不锈钢/三元乙丙橡胶 (EPDM) 不锈钢/高氟基弹性体 (FFKM)	1C4248X0202 1C4248X0062 1C4248X0052 1C4248X0302 1C4248X0392
10	阀杆, 416 不锈钢	10B3059X012

零件订购

当就该设备与您所在地的销售办事处联系时, 请务必指明刻在调压器铭牌上的信息。

当订购新零件时, 请提供下面零件清单中的 11 位零件号。

零件清单

标号	说明	零件号
1	阀体	见表 7
2*	阀芯	见表 8

*推荐备件

627W 和 627WH 型

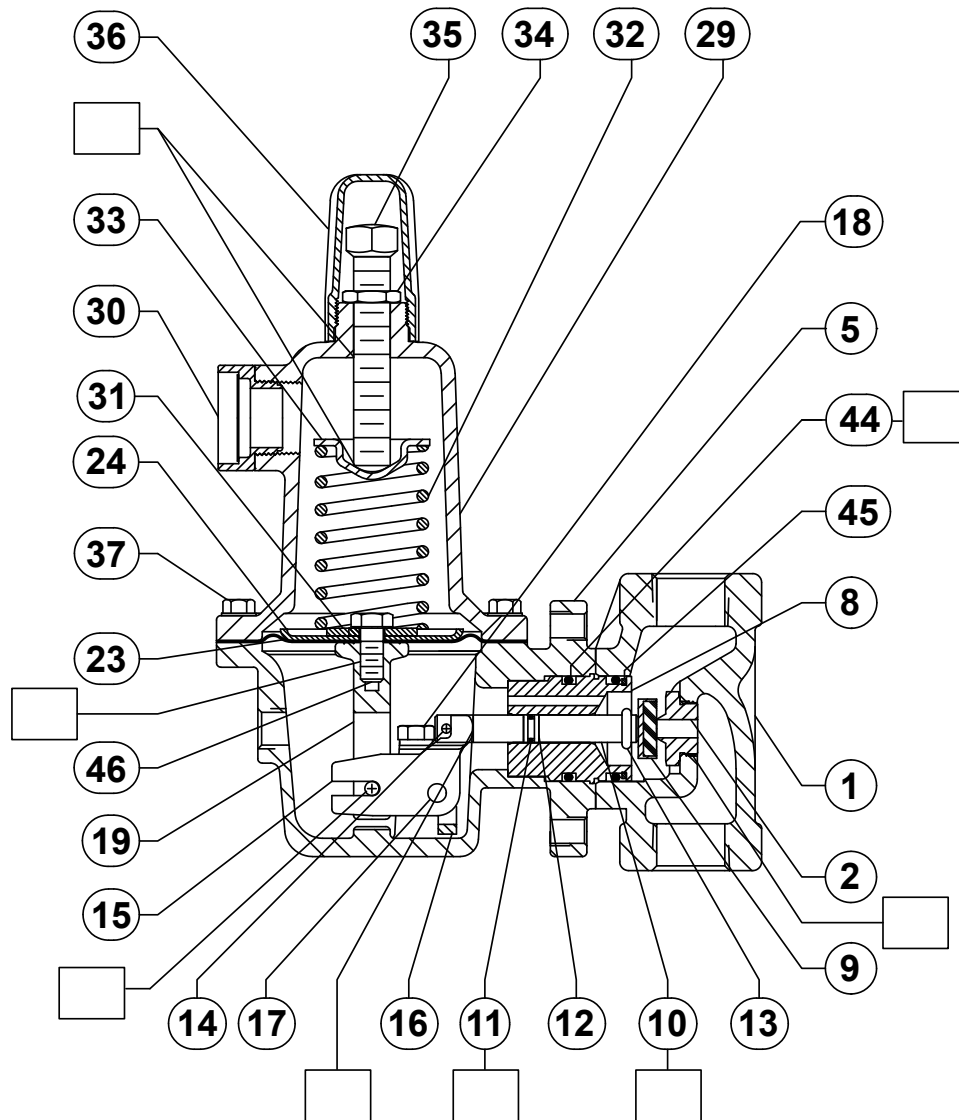

34B7395

□ 涂抹润滑油
未显示部件: 3

图 5. 627W 型调压器装配图

标号	说明	零件号	标号	说明	零件号
11*	阀杆 O 型圈 (材料与阀膜相同) 腈橡胶 (NBR) 氟橡胶 (FKM) 三元乙丙橡胶 (EPDM) 高氟基弹性体 (FFKM) (带阀膜保护器)	1D687506992 1N430406382 1D6875X0032 1D6875X0082	23*	阀膜 带球墨铸铁弹簧箱体和阀膜箱体的 627W 型 腈橡胶 (NBR) 氟橡胶 (FKM) 三元乙丙橡胶 (EPDM) 带 WCC 钢或 CF8M 不锈钢弹簧箱体 和阀膜箱体的 627W 型 腈橡胶 (NBR) 氟橡胶 (FKM) 三元乙丙橡胶 (EPDM) 带 WCC 钢或 CF8M 不锈钢弹簧箱体 和阀膜箱体的 627WH 型 腈橡胶 (NBR) 氟橡胶 (FKM) (需要 2 个) 三元乙丙橡胶 (EPDM) (需要 2 个)	10B3069X012 10B3069X032 10B3069X042 12B0178X012 12B0178X022 12B0178X042 12B0178X012 12B0178X022 12B0178X042
12*	阀杆备用环, PTFE (需要 2 个)	1K786806992	24	阀膜头 627W 型, 镀锌钢 627WH 型, 不锈钢	14B5728X012 12B0175X012
13	卡簧, 不锈钢	10B3058X012			
14	驱动销, 不锈钢	1H3671X0012			
15	杠杆, 304 不锈钢	20B3063X022			
16	杠杆定位器, 不锈钢	34B6659X012			
17	杠杆销, 不锈钢	10B3083X022			
18	螺栓, 18-8 不锈钢 (需要 2 个)	1B2905X0012			
19	推杆组件, 不锈钢	10B3098X032			

*推荐备件

627W 和 627WH 型

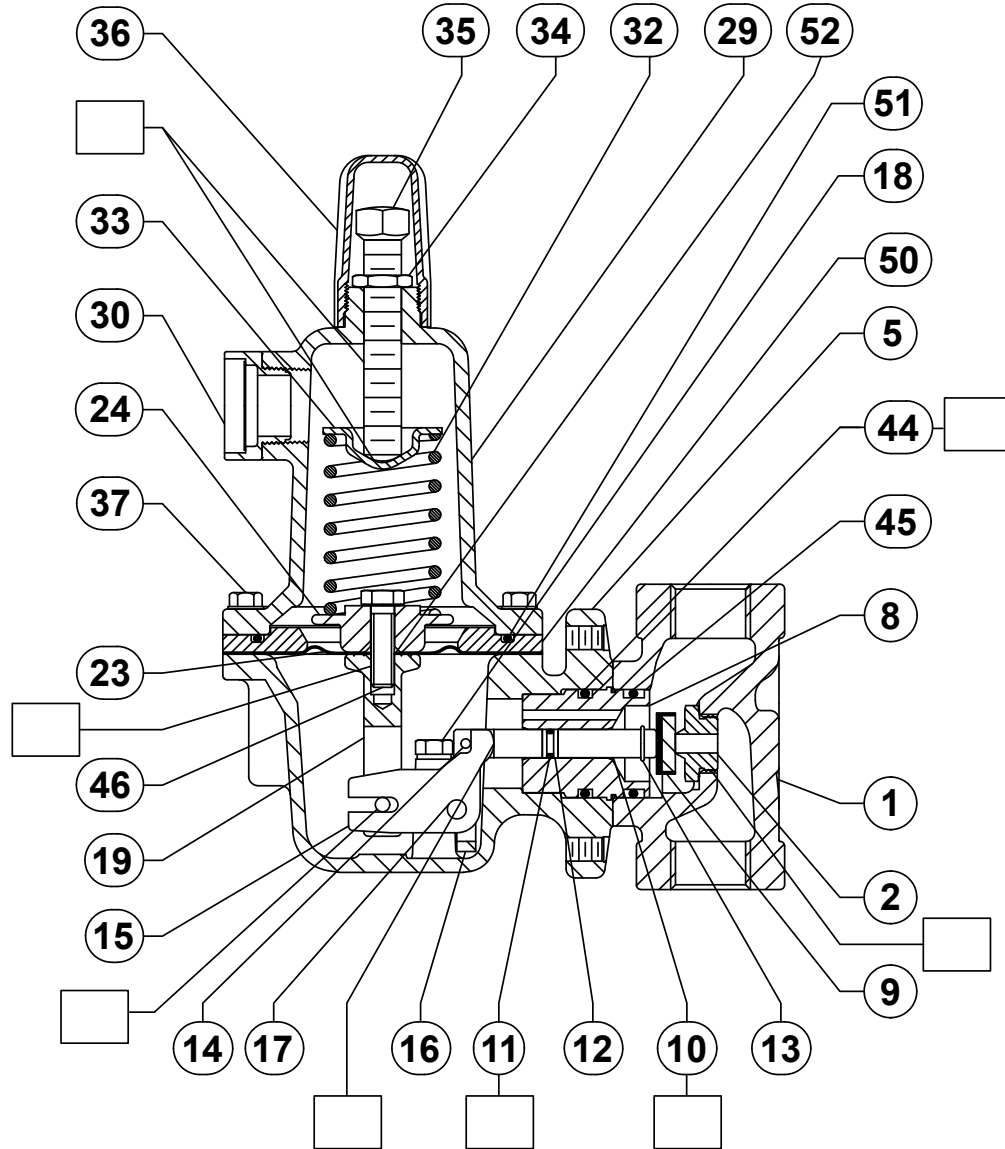

37B9752

□ 涂抹润滑油
未显示部件: 3

图 6. 627WH 型调压器装配图

标号	说明	零件号	标号	说明	零件号
29	弹簧箱体 球墨铸铁 (仅适用于 627W 型) WCC 钢 CF8M 不锈钢	30B3055X012 30B3102X012 30B3102X092	32	弹簧, 电镀钢 (续) 627WH 型 140 至 250 psig (9,7 至 17,2 bar), 蓝色 240 至 500 psig (16,5 至 34,5 bar), 红色	10B3078X012 10B3079X012
30	通气组件	10B3093X012	33	上位弹簧座, 镀锌钢	1D667125072
31	下位弹簧座, 镀锌钢 仅适用于 627W 型	T1142524152	34	防松螺母, 镀锌钢	1D667728982
32	弹簧, 电镀钢 627W 型 10 至 20 psig (0,7 至 1,4 bar), 黄色 15 至 40 psig (1,0 至 2,8 bar), 绿色 35 至 80 psig (2,4 至 5,5 bar), 蓝色 70 至 150 psig (4,8 至 10,3 bar), 红色	10B3076X012 10B3077X012 10B3078X012 10B3079X012	35	调节螺钉, 电镀钢	10B3081X012
			36	调节螺钉盖, 塑料	20B3082X012
			37	螺栓, 电镀钢 (需要 8 个) 627W 型 球墨铸铁箱体 WCC 钢箱体 CF8M 不锈钢箱体 (不锈钢螺栓)	1A391724052 1A368324052 1A6751X0092

627W 和 627WH 型

标号	说明	零件号	标号	说明	零件号
37	螺栓, 电镀钢 (需要 8 个) (续) 627WH 型 WCC 钢箱体 CF8M 不锈钢箱体 (不锈钢螺栓)	1A346424052 1A3464X0022	52*	O 型圈, 材料与阀膜相同 627W 型 (需要 1 个, 未显示) 腈橡胶 (NBR) 氟橡胶 (FKM) 三元乙丙橡胶 (EPDM) 高氟基弹性体 (FFKM) (带阀膜保护层)	1C853806992 1C8538X0052 1C8538X0072
44*	O 型圈, 材料与阀膜相同 (需要 2 个) 腈橡胶 (NBR) 氟橡胶 (FKM) 三元乙丙橡胶 (EPDM) 高氟基弹性体 (FFKM) (带阀膜保护层)	1E264306992 1E2643X0022 1E2643X0032	627WH 型 (需要 2 个) 腈橡胶 (NBR) 氟橡胶 (FKM) 三元乙丙橡胶 (EPDM) 高氟基弹性体 (FFKM)	1C853806992 1C8538X0052 1C8538X0072	
45*	备用环, PTFE (需要 2 个)	10B3106X012	67	驱动螺杆 (需要 2 个, 未显示)	1A368228982
46	螺栓, 镀锌钢 627W 型 627WH 型	1A381624052 1C379124052	68*	阀膜保护层 (未显示) 球墨铸铁箱体 钢或不锈钢	14B3636X012 14B4324X012
50	阀膜限制器, 镀锌钢 仅适用于 627W 型	22B0176X012	72	1/4 英寸 NPT 接头的管塞 (未显示) 镀锌钢 不锈钢	1A767524662 1A767535072
51*	O 型圈 仅适用于 627W 型 腈橡胶 (NBR) 氟橡胶 (FKM) 三元乙丙橡胶 (EPDM) 高氟基弹性体 (FFKM) (带阀膜保护层)	1K877606992 1K8776X0062 1K8776X0032 1K8776X0072			

*推荐备件

工业调压器

调压器技术 艾默生过程控制

美国总部
McKinney, 德克萨斯州 75069-1872 USA
电话: 1-800-558-5853
美国外: 1-972-548-3574

亚太
中国上海 201206
电话: +86 21 2892 9000

欧洲
意大利博洛尼亚 40013
电话: +39 051 4190611

中东及非洲
迪拜 阿拉伯联合酋长国
电话: +971 4811 8100

天然气技术

调压器技术 艾默生过程控制

美国总部
McKinney, 德克萨斯州 75069-1872 USA
电话: 1-800-558-5853
美国外: 1-972-548-3574

亚太
新加坡 新加坡 128461
电话: +65 6777 8211

欧洲
意大利博洛尼亚 40013
电话: +39 051 4190611
Gallardon, 法国 28320
电话: +33 (0)2 37 33 47 00

TESCOM

调压器技术 艾默生过程控制

美国总部
Elk River, 美国明尼苏达州 55330-2445 USA
电话: 1-763-241-3238

欧洲
Selmsdorf, 德国 23923
电话: +49 (0) 38823 31 0

要获得更多的信息请登陆 www.emersonprocess.com/regulators

艾默生 (Emerson) 标志是艾默生电气公司 (Emerson Electric Co.) 的商标和服务标记。所有其它标志是它们各自拥有者的财产。费希尔 (Fisher) 是艾默生电气公司的艾默生过程管理 (Emerson Process Management) 业务部的一个成员公司 - 费希尔控制设备国际股份有限公司 (Fisher Controls International, Inc.) 所拥有的标志。

本出版物的内容仅作参考而已。尽管已经尽了一切努力来确保内容的准确性, 但这些内容绝不应被看作对本书介绍的产品或服务, 或者它们的使用或适用性, 或明或暗的证明和担保。我们保留随时修改或完善像这样产品的设计或规格的权利而无需通知各方。

艾默生过程管理公司不承担任何产品的选型、使用或维护相关的责任。正确选择、使用与维修任何艾默生过程管理的产品的责任仍然完全在购买者方面。